

CNC stroj pro koncové opracování  
**SF 40 REINECKER**



**ULMER WERKZEUG  
SCHLEIFTECHNIK**

Zastoupení v ČR a SR:  
**Stroje JMK s.r.o.**  
Jánská 199  
CZ - 767 01 Kroměříž  
Tel.: 00420-5733504989  
Mobil: 00420-602658092  
[info@strojejmk.cz](mailto:info@strojejmk.cz)  
[www.strojejmk.cz](http://www.strojejmk.cz)

Ulmer Werkzeugschleiftechnik GmbH & Co. KG  
August-Nagel-Straße 7, D-89079 Ulm  
Fon + 49 (0) 7305 / 171 - 324  
Fax + 49 (0) 7305 / 171 - 328  
[verkauf@werkzeugschleifen.de](mailto:verkauf@werkzeugschleifen.de)  
[www.werkzeugschleifen.de](http://www.werkzeugschleifen.de)

# CNC stroj pro koncové opracování SF 40 REINECKER

## Technická data:

### Posuvy:

Osa Z	270 mm
Osa X	450 mm
System odměřování	nepřímé
Rychloposuvy X/Z	30/15 m/min

### Nosič obrobku:

Upínací kužel	ISO-50
Max. počet otáček	3.000 1/min
Max. točivý moment	34 Nm

### Brusné vřeteno:

Hnací výkon	11 kW/170 Hz
Plynulé otáčky	do 7.500 1/min
Konst. točivý moment	21 Nm do 5.000 1/min
Max. Ø brusného kotouče	350 mm
Řezná rychlost	< 140 m/s

### Instalace:

Napětí/frekvence	400 V/50 Hz
Tlak vzduchu	6 bar
Tlak chladicí kapaliny	2 až 10 bar
Rozměry (Š x H x V)	1.850 x 1.300 x 1.800
Hmotnost	cca. 3.000 kg

### Rozměry obrobku manuální zakládání

Ø max. / max. délka	32 / 320 mm
---------------------	-------------

### Rozměry obrobku autom. zakládání

Průměr	5 až 25 mm
Délka	40 až 250 mm
Kapacita podle Ø	max. 500 kusů

### Standardní vybavení:

Zjištění polohy obrobku	Měřicí sonda
Řídicí systém	NUM Axium Power
Programování	Dialog s graf. podporou
Čerpadlo chladicí kapal.	60 l/min $\Delta p$ 20 bar
Upínací hlava	

### Opce:

Automat. zakládání
Odsávací zařízení
Připojení exter.chlad.zařízení

## Opracování

### Špička / fazetka

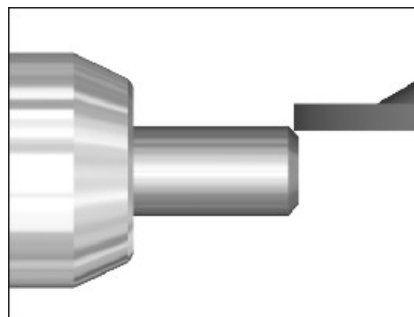

### V-drážka

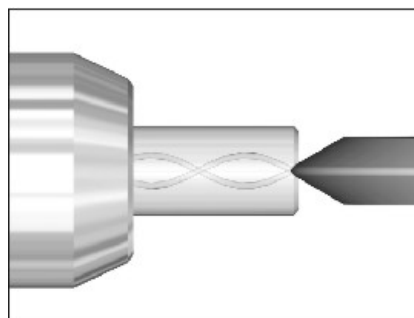

### Čtyřhran

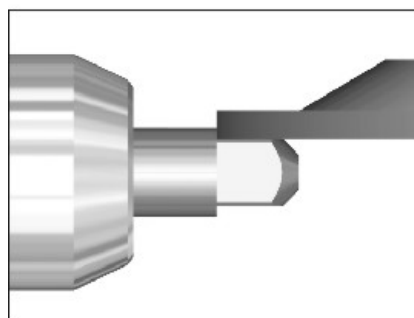

### Osazení / rádius

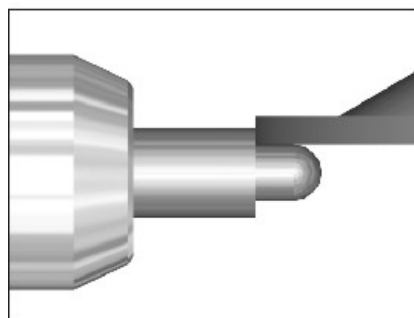

### Zápich / Weldon

