

Bruska na kulato RS 700 REINECKER



Zastoupení v ČR a SR:
Stroje JMK s.r.o.
Jánská 199
CZ 767 01 Kroměříž
Tel.: 00420-5733504989
Mobil: 00420-602658092
info@strojejmk.cz
www.strojejmk.cz



**ULMER WERKZEUG
SCHLEIFTECHNIK**

Ulmer Werkzeugschleiftechnik GmbH & Co. KG
August-Nagel-Straße 7, D-89079 Ulm
Fon + 49 (0) 7305 / 171 - 324
Fax + 49 (0) 7305 / 171 - 328
verkauf@werkzeugschleifen.de
www.werkzeugschleifen.de

Bruska na kulato RS 700 REINECKER

Technická data:

Posuvy:

Osa X	300 mm
Osa Y	570 mm
Osa Z	700 mm
Osa A	-3°/+12°
Systém odměřování	přímé ve všech osách
Rychloposuvy X/Y/Z	15/30/30 m/min

Nosič obrobku:

Upínací kužel	ISO-50
Max. počet otáček	3.000 1/min
Max. točivý moment	17 Nm

Brusné vřeteno:

Hnací výkon	11 kW
Plynulé otáčky	do 7.500 1/min
Konst. točivý moment	21 Nm až 5.000 1/min
Max. Ø brusného kotouče	350 mm
Řezná rychlost	< 140 m/s

Instalace:

Napětí/frekvence	400V/50Hz
Tlak chladicí kapaliny	2 až 10 bar
Rozměry (Š x H x V)	2300 x 2360 x 2070 mm
Hmotnost	ca. 6 t

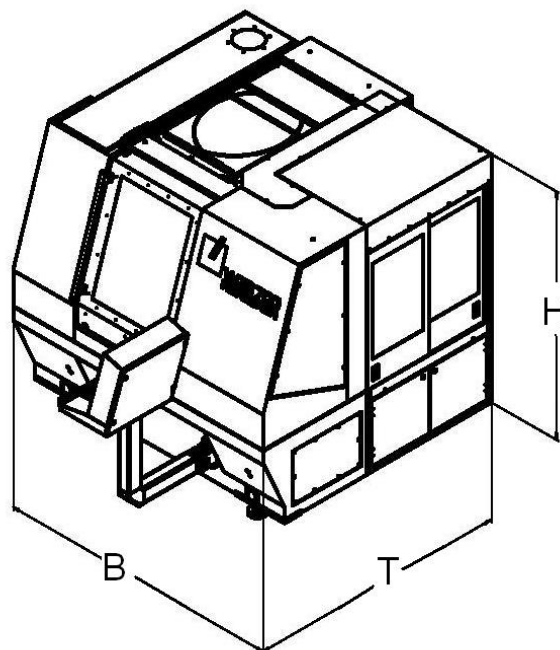

Rozměry obrobku: manuál. zakládání

Max. Ø / max. délka	200 mm / 620 mm
Max. hmotnost	20 kg

Rozměry obrobku: autom. zakládání

Max. Ø / max. délka	25 mm / 480 mm
Max. hmotnost	2,5 kg

Standardní vybavení:

Řídicí systém	NUM Axiom Power
Programovací systém	NUMROTO Plus

Opce:

- Automatizace obrobku	- Luneta
- Osa A	- Koník
- Odsávací zařízení	- Připojení exter.chlad.zařízení